

Handbuch

Autodesk Inventor Grundlagen 2025



Leseprobe

mensch  **maschine**
Software

Dieses Werk ist urheberrechtlich geschützt.

Alle Rechte, auch die der Übersetzung, des Nachdrucks und der Vervielfältigung dieses Handbuches oder von Teilen daraus, sind dem Herausgeber vorbehalten. Kein Teil dieser Arbeit darf in irgendeiner Form (Druck, Fotokopie, Mikrofilm oder einem anderen Verfahren) ohne schriftliche Genehmigung der Mensch und Maschine Deutschland GmbH Kirchheim / Teck reproduziert oder unter Verwendung elektronischer Systeme verarbeitet, vervielfältigt oder verbreitet werden.

Copyright © 2024 by Mensch und Maschine Deutschland GmbH
Argelsrieder Feld 5 | D-82234 Wessling | Telefon:+49(0)8153/933-0

Hinweis

Die Übungsdateien zum Handbuch finden Sie unter
<https://www.mum.de/inventordata>

Inhaltsverzeichnis

Kapitel 1	13
1 Inventor–Benutzeroberfläche	13
1.1 Inventor-Oberfläche	13
1.2 Multifunktionsleiste	16
1.2.1 Darstellung der Multifunktionsleiste	18
1.2.2 Multifunktionsleiste verkleinern	20
1.2.3 Gruppeneinstellungen	21
1.2.4 Fixierung aufheben	25
1.2.5 Multifunktionsleiste anpassen	27
1.2.6 Befehlsgruppen verschieben	29
1.2.7 Schnellzugriff-Werkzeugkasten	30
1.2.8 Befehlsicons	31
1.2.9 Modellbrowser	33
Kapitel 2	35
2 Aufruf von Inventor	35
2.1 Projekte	35
2.1.1 Erstellen von Projekten	38
2.2 Neu	42
2.3 Öffnen	44
2.4 Große Baugruppen im Expressmodus Öffnen	48
2.5 Startverhalten ändern	51
2.6 Startseite	52
2.7 Startseite	53
2.7.1 Schalter Öffnen	54
2.7.2 Schalter Neu	54
2.7.3 Bereich Letzte	56
2.7.4 Bereich Online Ressourcen	57
2.8 Öffnen von Dateien	58
2.8.1 Öffnen mehrerer Dateien	58
2.8.2 Anzeigen und Wechsel zwischen geöffneten Dateien	59
2.9 Speichern von Dateien	61
2.9.1 Speichern	61
2.9.2 Speichern unter	62
2.9.3 Kopie speichern unter	62
2.9.4 Freigegebene Ansichten	64
2.10 Bauteileigenschaften (iProperties)	67

Kapitel 3 73

3	Inventor Hilfe.....	73
3.1	Inventor Hilfe.....	74
3.1.1	Lernprogramme.....	77
3.1.2	Lernprogramm Katalog.....	78
3.1.3	Neu in Inventor.....	80
3.1.4	Neue markieren.....	81
3.2	Infocenter.....	82
3.2.1	Beim Autodesk Account anmelden.....	83
3.2.2	Autodesk Apps.....	85
3.3	Direkthilfe.....	87
3.4	Beispieldateien.....	88
3.5	Autodesk Access App.....	90

Kapitel 4 93

4	Zoom Befehle im Inventor.....	93
4.1	Alles Zoom.....	93
4.2	Fenster Zoomen.....	93
4.3	Zoom.....	94
4.4	Ausgewählte Objekte zoomen.....	94
4.5	Pan.....	95
4.6	Ausrichten nach.....	95
4.7	Zurück.....	95
4.8	Weiter.....	95
4.9	Ausgangsansicht.....	96
4.10	Orbit.....	97
4.11	Um Inkrementwinkel drehen.....	98
4.12	ViewCube.....	99
4.13	Steering Wheels.....	100
4.13.1	SteeringWheels Darstellungen.....	102
4.13.2	Verfügbare SteeringWheels Funktionen.....	104
4.14	Navigationsleiste.....	108
4.15	Visueller Stil.....	109
4.16	Ausgangsebene.....	112
4.17	Schattendarstellungen in Inventor.....	114
4.18	Reflexionen.....	117
4.19	Kameraansichten in Inventor.....	118
4.20	Visuelle-Voreinstellungen.....	119
4.21	Raytracing.....	121
4.22	Texturen in Inventor.....	122
4.23	Darstellung verfeinern.....	123
4.24	Transparenz.....	124

Kapitel 5	127
5 Minimenü (Kontextmenü)	127
5.1 Minimenüs anpassen	129
Kapitel 6	135
6 Grundlagen zur Skizzenerstellung	135
6.1 Voreinstellungen im Skizzenmodus	137
6.2 2D Skizze.....	148
6.3 Genereller Hinweis für den Skizzenmodus	149
6.3.1 Koordinatentyp	149
6.3.2 Punktfänge	150
6.3.3 Autoprojekt	151
6.3.4 Auswahlmöglichkeiten	151
6.4 Zeichenwerkzeuge.....	152
6.4.1 Linie.....	152
6.4.2 Kreis.....	153
6.4.3 Kreisbögen	154
6.4.4 Rechteck	155
6.4.5 Langloch.....	157
6.4.6 Spline	160
6.4.7 Gleichungskurve.....	163
6.4.8 Ellipse.....	164
6.4.9 Punkt, Mittelpunkt der Bohrung.....	164
6.4.10 Polygon	165
6.4.11 Text erstellen.....	166
6.4.12 Geometrietext.....	168
6.4.13 Abrunden.....	169
6.4.14 Fase	170
6.4.15 Geometrie projizieren	171
6.4.16 Schnittkanten projizieren	172
6.4.17 Auf 3D-Skizze projizieren	172
6.4.18 DWG-Geometrie projizieren.....	173
6.4.19 Spiegeln	174
6.4.20 Rechteckige Anordnungen	176
6.4.21 Runde Anordnung	178
6.4.22 Verschieben	180
6.4.23 Kopieren.....	181
6.4.24 Drehen	182
6.4.25 Skalieren	183
6.4.26 Gestreckt.....	184
6.4.27 Stützen.....	187
6.4.28 Dehnen.....	188
6.4.29 Trennen.....	189

6.4.30	Versatz	190
6.4.31	Bild einfügen.....	191
6.4.32	Punkte importieren	192
6.4.33	Konstruktionslinien (Hilfslinien).....	194
6.4.34	Mittellinien	194
6.4.35	Mittelpunkt	195
6.4.36	Getriebene Bemaßung	195
6.4.37	Format anzeigen.....	196
6.5	Abhängigkeiten.....	197
6.5.1	Abhängigkeitsableitungsbereich	199
6.5.2	Abhängigkeiten anzeigen	206
6.5.3	Abhängigkeiten löschen.....	208
6.6	Freiheitsgrade.....	209
6.6.1	Koordinatensystem bearbeiten	210
6.7	Parametrische Bemaßung.....	211
6.7.1	Allgemeine Bemaßung	211
6.7.2	Angabe von Toleranz und Passungswerten.....	216
6.7.3	Bemaßungsparameter verwenden.....	219
6.7.4	Bemaßungsdarstellungen	221
6.7.5	Automatische Bemaßung	224
6.7.6	Skizzenbemaßungen anzeigen.....	225
6.8	Skizzenblöcke	227
6.8.1	Block erstellen	228
6.8.2	Verschachtelte Skizzenblöcke	230
6.8.3	Skizzenblöcke einfügen	231
6.8.4	Skizzenblöcke bearbeiten.....	232
6.8.5	Eigenschaften von Skizzenblöcke	233

Kapitel 7 **239**

7	Arbeitselemente.....	239
7.1	2D Skizze.....	239
7.2	Ursprungsebenen, -achsen und -punkte	241
7.3	Arbeitsebene.....	242
7.3.1	Arbeitsebenen bearbeiten.....	252
7.4	Arbeitsachse	255
7.4.1	Arbeitsachsen bearbeiten	260
7.5	Arbeitspunkt	262
7.5.1	Arbeitspunkte bearbeiten.....	267
7.6	Fixierter Punkt	268
7.6.1	Fixierten Arbeitspunkt bearbeiten	273
7.7	Benutzerkoordinatensystem (BKS).....	274
7.7.1	Benutzerkoordinatensystem bearbeiten.....	276
7.8	Sichtbarkeitssteuerung der Arbeitselemente	277

Kapitel 8	279
8 Skizzierte Bauteilelemente	279
8.1 Extrusion	284
8.1.1 Offene Profile extrudieren	290
8.1.2 Form anpassen	292
8.2 Drehung	293
8.2.1 Form anpassen	298
8.3 Grundkörper	300
8.3.1 Quader	300
8.3.2 Zylinder	301
8.3.3 Kugel	301
8.3.4 Torus	301
8.4 Bohrung	302
8.4.1 Platzierungstyp Nach Skizze	307
8.4.2 Platzierungstyp Linear	308
8.4.3 Platzierungstyp Konzentrisch	309
8.4.4 Platzierungstyp Auf Punkt	310
8.5 Gewinde	314
8.6 Rippe	318
8.7 Erhebung	324
8.8 Sweeping	333
8.8.1 2D-Sweeping	333
8.8.2 3D-Sweeping	342
8.9 Spirale	344
8.10 Rundung	349
8.10.1 Konstante Kantenabrundung	350
8.10.2 Variable Kantenabrundungen	353
8.10.3 Kantenabrundungen mit Eckenausführung	354
8.10.4 Flächenabrundung	356
8.10.5 Volle Abrundung	358
8.11 Fasen	359
8.11.1 Teilweise Fase	362
8.12 Wandung	364
8.13 Trennen	367
8.14 Flächenverjüngung	370
8.15 Biegungsteil	373
8.16 Verdickung / Versatz	376
8.17 Prägung	382
8.18 Aufkleber	384
8.19 Markieren	386
8.20 Rechteckige Anordnung	389
8.21 Runde Anordnung	398
8.22 Skizzenbasierte Anordnung	406

8.23	Element spiegeln.....	410
8.24	Objekt kopieren.....	414
8.25	Körper verschieben	417
8.26	Kombinieren	419
8.27	Direktbearbeitung	423
8.28	Bauteilende verschieben	427
8.29	Konstruktionsansichtsdarstellungen in Bauteilen	430
8.30	Bearbeiten der Bauteile	431
8.31	Abgeleitete Komponente	435
8.31.1	Baugruppen ableiten	435
8.31.2	Bauteil ableiten.....	439
8.31.3	Abgeleitete Komponenten bearbeiten.....	443
8.32	Importieren	444
8.33	Erstellen von Notizen.....	447

Kapitel 9 459

9	Erstellen von Baugruppen	459
9.1	Komponente platzieren	459
9.2	Komponente erstellen	462
9.3	Freiheitsgradsymbol	465
9.4	Baugruppenabhängigkeiten vergeben.....	468
9.4.1	Abhängigkeit Passend.....	477
9.4.2	Abhängigkeit Fluchtend	479
9.4.3	Abhängigkeit Einfügen.....	480
9.4.4	Abhängigkeit Winkel.....	482
9.4.5	Abhängigkeit Tangential	483
9.4.6	Abhängigkeit Symmetrie.....	484
9.4.7	Abhängigkeit Drehung und Translation.....	485
9.4.8	Abhängigkeit Drehung	486
9.4.9	Abhängigkeit Übergang	487
9.4.10	Abhängigkeit Abhängigkeitssatz.....	488
9.5	Gelenk (Verbindung)	489
9.5.1	Starr	490
9.5.2	Drehbar	491
9.5.3	Verschiebbar	492
9.5.4	Zylindrisch	493
9.5.5	Planar.....	494
9.5.6	Kugelförmig	495
9.6	Zusammenfügen.....	496
9.7	Abhängigkeiten (Beziehungen) einblenden.....	498

9.8	Losgelöste anzeigen	499
9.9	Alle Abhängigkeiten (Beziehungen) ausblenden	499
9.10	Komponente anordnen (Muster)	500
9.11	Komponenten spiegeln	504
9.12	Komponente kopieren	508
9.13	Komponente ersetzen	512
9.14	Alle Komponenten ersetzen	512
9.15	Freie Verschiebung	513
9.16	Freie Drehung	514
9.17	Schnittansichten einer Baugruppe	515
9.17.1	Viertelschnitt.....	515
9.17.2	Halbschnitt.....	516
9.17.3	Dreiviertelschnitt	517
9.17.4	Schnittansicht löschen.....	519
9.18	Konstruktionsansichtsdarstellungen in der Baugruppe	520
9.19	Bewegen	521
9.20	Kontaktsatz	524
9.21	Stückliste	528
9.22	Abstandswerte ermitteln	536
9.23	Masseberechnung	539
9.24	Schwerpunkt	540
9.25	Kollisionskontrolle	541
9.26	Browser	545
9.26.1	Zeichnungsableitung aus dem Zusammenbau öffnen.....	550
9.26.2	Zusammenbaustrukturen ändern.....	551
9.26.3	Zu neuem Ordner hinzufügen	553
9.26.4	Anzeigeeinstellungen im Browser.....	554
9.26.5	Komponentensuche im Zusammenbau	555
9.26.6	Sichtbarkeitssteuerung	556
9.26.7	Aktivierbare Komponenten	557

Kapitel 10 **561**

10	Inhaltscenter und Konstruktions- Assistent	561
10.1	Inhaltscenter	561
10.1.1	Bauteilelemente einfügen	562
10.1.2	Bauteilelemente bearbeiten	565
10.1.3	Bauteile einfügen.....	566
10.1.4	Einstellungsmöglichkeiten im Inhaltscenter.....	568
10.2	Konstruktions- Assistent	574
10.2.1	Erstellen einer Schraubverbindung	575
10.2.2	Bearbeiten einer Schraubenverbindung.....	579
10.2.3	Erstellen von Stirnrädern	582
10.2.4	Bearbeiten der Stirnräder	583
10.3	Inventor Bibliotheken über den Autodesk Vault Server verwalten	586
10.4	Bauteilbibliotheken	591

Kapitel 11 **597**

11	Präsentationsdateien.....	597
11.1	Komponentenposition verändern	600
11.1.1	Verschieben Translation	601
11.1.2	Durchgehende Verschiebung	605
11.1.3	Positionsveränderung Drehen	606
11.1.4	Weitere Optionen im Befehl Positionsveränderung	607
11.1.5	Nachträgliche Positionsveränderung	609
11.2	Drehbuch	612
11.2.1	Änderungsmöglichkeiten im Drehbuch	615
11.3	Kamera erfassen	618
11.4	Transparenz.....	621
11.5	Video	624
11.6	Neue Snapshot Ansicht	625
11.7	Zeichnungsansicht erstellen	627
11.8	Raster.....	629
11.9	Modell ersetzen Referenz	630

Kapitel 12 **637**

12	2D-Zeichnungsableitungen erstellen	637
12.1	Erstellen von Zeichnungsansichten	637
12.1.1	Erstansicht erstellen	637
12.1.2	Assoziative benutzerdefinierte Konstruktionsansichtsdarstellungen erstellen	647
12.1.3	Parallele Ansicht.....	649
12.1.4	Hilfsansicht	652
12.1.5	Schnittansicht	653
12.1.6	Detailansicht.....	662
12.1.7	Überlagerungsansicht.....	663
12.1.8	Unterbrochene Ansicht	665
12.1.9	Ausschnittansicht.....	666
12.1.10	Zuschneiden	671
12.1.11	Aufgeschnitten	673
12.1.12	Entwurfsansicht.....	675
12.2	Neues Blatt	676
12.3	Skizzen in Zeichnungsansichten anzeigen	677

12.4	Ansichten bearbeiten.....	679
12.4.1	Ansicht bearbeiten.....	680
12.4.2	Ausrichtung	681
12.4.3	Drehen	681
12.4.4	Ansicht rastern	682
12.4.5	Sichtbarkeit Anmerkungen.....	682
12.4.6	Modellanmerkungen abrufen	683
12.4.7	Allgemeiner Bemaßungstyp.....	685
12.4.8	Modellkommentare abrufen	686
12.4.9	Löschen.....	686
12.4.10	Automatische Mittellinienmarkierungen	687
12.4.11	Öffnen	687
12.5	Zeichnung ohne Aktualisierungen öffnen	688

Kapitel 13 **691**

13	Erstellen von Zeichnungskommentaren	691
13.1	Allgemeine Bemaßung.....	691
13.2	Basislinienbemaßungssatz	695
13.3	Basislinienbemaßung	697
13.4	Koordinatenbemaßungssatz	698
13.5	Koordinatenbemaßung	700
13.6	Kettenbemaßungssatz.....	702
13.7	Kettenbemaßung.....	704
13.8	Modellanmerkungen abrufen	705
13.9	Bemaßungen anordnen	707
13.10	Bearbeiten von Bemaßungen.....	708
13.11	Bemaßungen hervorheben	713
13.12	Messen.....	714
13.13	Bohrungs- und Gewindeinformationen	716
13.14	Fasenhinweis	717
13.15	Biegungshinweise.....	718
13.16	Stanzinfo.....	719
13.17	Mittellinienerstellung	720
13.17.1	Mittelpunktmarkierung	720
13.17.2	Mittellinie	721
13.17.3	Symmetrielinie der Mittellinie.....	721
13.17.4	Zentrierte Anordnung	722
13.17.5	Bearbeiten der Mittellinien.....	722
13.17.6	Automatische Mittellinien.....	723

13.18	Oberflächensymbol.....	724
13.19	Schweißsymbol.....	729
13.20	Schweißnahtzeichen einfügen	730
13.21	Schweißnähte (Seitenansicht).....	732
13.22	Bezugssymbol.....	734
13.23	Form- und Lagetoleranzen	735
13.24	Bezugsstellen.....	736
13.25	Text	737
13.26	Führungslinientext.....	738
13.27	Elementsymbol	738
13.28	Kantensymbol	739
13.29	Übergangssymbol.....	740
13.30	Erstellen von Tabellen (Allgemein).....	743
13.30.1	Tabellen bearbeiten	746
13.31	Erstellen von Bohrungstabellen	748
13.31.1	Alle Bohrungen einer Ansicht	748
13.31.2	Ausgewählte Bohrungen einer Ansicht.....	749
13.31.3	Bohrungen anhand des Bohrungstyp auswählen	750
13.31.4	Bohrungstabellen bearbeiten	751
13.32	Revisionstabelle einfügen	757
13.33	Revisionsbezeichnung einfügen.....	762
13.34	Revisionswolke einfügen	763
13.35	Skizzensymbole einfügen.....	765
13.36	AutoCAD Blöcke einfügen.....	766
 Kapitel 14		769
14	Erstellen von Zusammenbaustücklisten.....	769
14.1	Positionsnummern.....	769
14.2	Automatische Positionsnummern	772
14.3	Erstellen der Bauteilliste	774
14.4	Bauteilsuche mit der Bauteilliste	776
14.5	Bearbeitung der Bauteilliste.....	777
 Kapitel 15		791
15	Drucken von Zeichnungen.....	791

Kapitel 9

9 Erstellen von Baugruppen

Baugruppen dienen dazu, einzelne Bauteile in einem Zusammenbau zu erstellen. Hierbei können die Bauteile als Einzelteile oder als Unterbaugruppen schon bestehen und zugeordnet werden. Darüber hinaus können Sie im Zusammenbau noch weitere Bauteile oder Unterbaugruppen konstruieren. Über Zusammenbauabhängigkeiten wird die Ausrichtung der Bauteile und Unterbaugruppen zueinander definiert. Die nachfolgenden Befehle dienen zum Bearbeiten und Erstellen der Zusammenbaudatei.

Hinweis

Die hier verwendeten Bauteile befinden sich im Ordner **Kapitel 09 / Ritzellager**.

9.1 Komponente platzieren



Multifunktionsleiste: Register Zusammenfügen > Gruppe Komponente
Tastatur: P

Über diesen Befehl haben Sie die Möglichkeit, bereits vorhandene Bauteile (*.ipt) oder Baugruppen (*.iam) (Komponenten) der aktuellen Baugruppendatei zuzuordnen. Nach dem Befehlsaufruf erscheint folgende Dialogbox, in der die zuzuordnende Datei ausgewählt wird.



Abb.: Dialogbox **Komponente platzieren**

Hinweis

Wenn Sie mehrere Bauteile in der Zusammenbaudatei platzieren möchten, wählen Sie diese in der Dialogbox mit gedrückter **Strg-** oder **Shift** – Taste aus. Eine weitere Möglichkeit mehrere Bauteile zu platzieren, besteht über den Windows Explorer. Öffnen Sie den Explorer und wählen Sie die einzufügenden Bauteile aus. Über die rechte Maustaste öffnen Sie das Kontextmenü und wählen die Funktion **Kopieren** aus. Danach wechseln Sie in Inventor und rufen ebenfalls über die rechte Maustaste im Grafikbereich das Kontextmenü auf und wählen die Funktion **Einfügen** aus.

Folgende Dateiformate können zugeordnet werden.

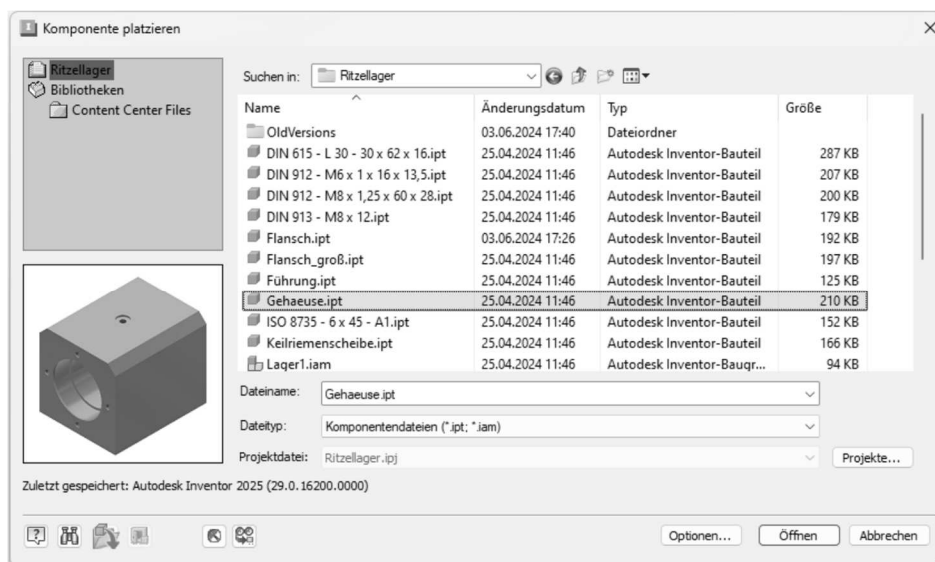
```

Komponentendateien (*.ipt; *.iam)
Komponentendateien (*.ipt; *.iam)
Autodesk Inventor-Bauteile (*.ipt)
Autodesk Inventor-Baugruppen (*.iam)
Alias-Dateien (*.wire)
AutoCAD DWG-Dateien (*.dwg)
CATIA V4-Dateien (*.model;*.session;*.exp;*.dlv3)
CATIA V5-Dateien (*.CATPart;*.CATProduct;*.cgr)
DWF-Markierungsdateien (*.dwf;*.dwfx)
Fusion-Dateien (*.fusiondesign)
IDF-Board-Dateien (*.brd;*.emn;*.bdf;*.idb)
IFC-Dateien (*.ifc;*.ifcXML;*.ifcZIP)
IGES-Dateien (*.igs;*.ige;*.iges)
JT-Dateien (*.jt)
NX-Dateien (*.prt)
OBJ-Dateien (*.obj)
Parasolid-Binärdateien (*.x_b)
Parasolid-Textdateien (*.x_t)
Pro/ENGINEER Granite-Dateien (*.g)
Pro/ENGINEER Neutral-Dateien (*.neu*)
Pro/ENGINEER- und Creo Parametric-Dateien (*.prt;*.asm*)
Revit-Projektdateien (*.rvt)
Rhino-Dateien (*.3dm)
SAT-Dateien (*.sat)
SMT-Dateien (*.smt)
Solid Edge-Dateien (*.par;*.psm;*.asm)
SolidWorks-Dateien (*.prt;*.sldprt;*.asm;*.sldasm)
STEP-Dateien (*.stp;*.ste;*.step;*.stpz)
STL-Dateien (*.stl;*.stla;*.stlb)
Alle Dateien (*.*)
    
```

Nach dem das Dialogfeld über den Schalter **Öffnen** verlassen wurde, müssen Sie die zuzuordnende Komponente in der Baugruppe positionieren. Der Einfügemodus läuft im Wiederholmodus ab. Über die rechte Maustaste können Sie ein Mini-Menü aufrufen um den Wiederholmodus über die Schalter **OK** oder **Abbrechen (ESC)** zu beenden.

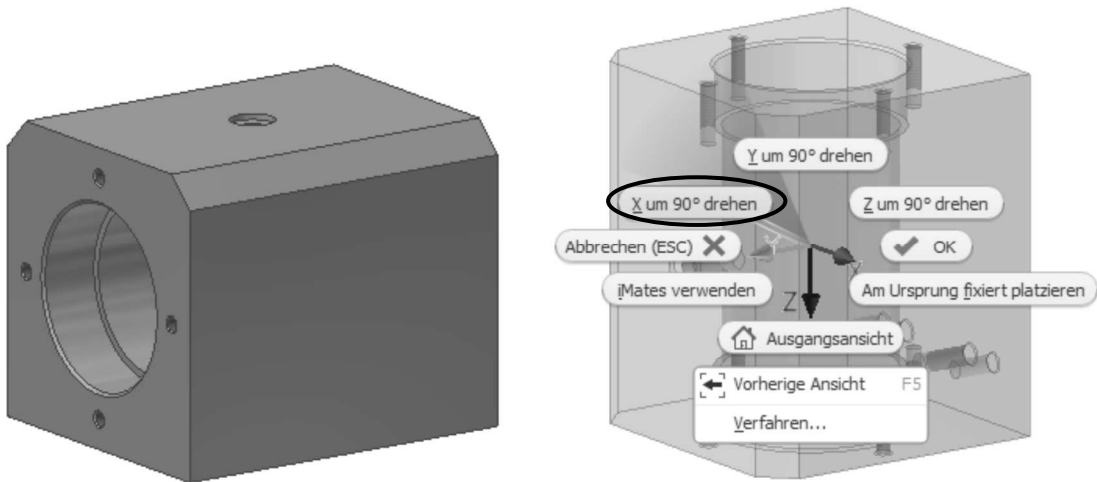

Über das Mini-Menü können Sie angeben, ob die zuzuordnende Komponente über die **X-, Y- oder Z-Achse** gedreht positioniert werden soll. Des Weiteren können Sie über die Funktion **Am Ursprung fixiert platzieren** angeben, ob die zuzuordnende Komponente über deren Ursprungsebenen an den Ursprungsebenen der Baugruppendatei fixiert, positioniert werden soll. Nach dem die zugeordnete Komponente fixiert wurde, wird dies im Browser über eine Pinnadel **[•]:Gehaeuse:1** angezeigt. Des Weiteren wird mit dem Symbol im Browser angezeigt, dass für das Bauteil oder Baugruppe keine Freiheitsgrade existieren.

Die möglichen Symbole werden später in diesem Kapitel beim Befehl **Freiheitsgradsymbol** beschrieben.

Hinweis

Wenn es gewollt ist, immer die zuerst platzierte Komponente, die Sie zuordnen automatisch an den Ursprungsebenen zu fixieren, können Sie dies in den **Anwendungsoptionen** in der Registerkarte **Baugruppe** über den Schalter **Erste Komponente am Ursprung platzieren und fixieren** aktivieren.

Wurden die Komponenten ohne Fixierung zugewiesen, können Sie diese in alle drei Richtungen (X, Y, Z Achse) verschieben und drehen. Diese Freiheitsgrade können Sie über die Multifunktionsleiste in der Registerkarte **Ansicht** in der Gruppe **Sichtbarkeit** über den Befehl **Freiheitsgrade** in der Baugruppe ein- oder ausschalten.

9.2 Komponente erstellen



Multifunktionsleiste: Register Zusammenfügen > Gruppe Komponente
Tastatur: N

Der Befehl ermöglicht, innerhalb der Baugruppe ein neues Bauteil zu erstellen. Dies kann sehr wichtig sein, wenn Sie auf vorhandene Bauteilkanten zugreifen wollen. Nach dem Befehlsaufruf erscheint folgende Dialogbox.



Abb.: Dialogbox **Komponente in der Baugruppe erstellen**

In dieser Dialogbox wird der Dateiname angegeben. Ferner müssen Sie auswählen, ob eine weitere Baugruppe (Unterbaugruppe) oder ein einzelnes Bauteil erstellt werden soll. Danach geben Sie das Verzeichnis sowie die Vorlagendatei an, die für die neue Baugruppe oder Bauteil verwendet werden soll. Mit dem Schalter **OK** beenden Sie diese Dialogbox und wählen in der Baugruppe eine Fläche aus, auf der das neue Bauteil erstellt werden soll.



Nach Auswahl der Fläche wird sofort das Bauteil im Browser angelegt. Wurde der Schalter **Skizzierebene von gewählter Fläche oder Ebene abhängig machen** aktiviert, wird sofort eine Zusammenbauabhängigkeit zwischen den zwei Bauteilen vergeben. Erstellen Sie nun über den Befehl **2D-Skizze** eine Skizzierebene.

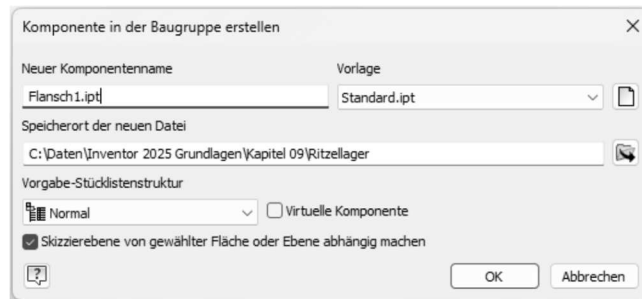
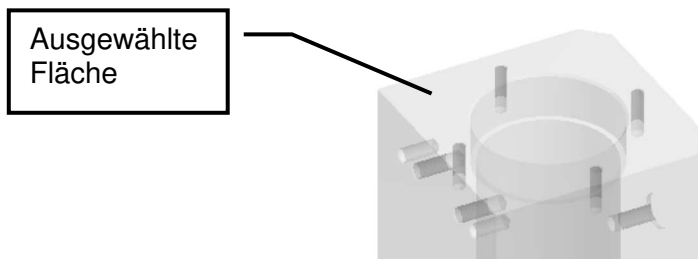
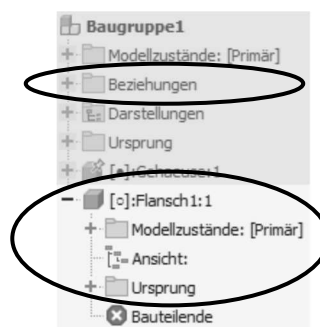

Über den Schalter **Virtuelle Komponente** wird ein Bauteil ohne Modellgeometrie angelegt. Des Weiteren wird zu diesem Bauteil keine Datei erstellt.

Im Bereich **Vorgabe-Stücklistenstruktur** stehen folgende Optionen zur Verfügung.

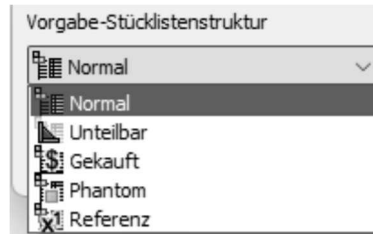

- **Normal:** Standardmäßig ist diese Option aktiviert und wird in den meisten Fällen verwendet.

Normale Komponenten weisen folgende Merkmale auf:

1. Die Platzierung in der Bauteilliste wird durch die übergeordnete Baugruppe definiert.
2. Sie sind nummeriert und werden bei Mengenberechnungen einbezogen.
3. Sie haben auf die in der Bauteilliste untergeordneten Bauteile keinen direkten Einfluss.

- **Unteilbar:** Unteilbare Komponenten sind in der Regel Baugruppen, in denen eine oder mehrere Komponenten physisch beschädigt sein müssen, um die Baugruppe zu demontieren. Hierzu zählen zum Beispiel Schweißteile, vernietete Baugruppen oder Baugruppen, die über eine Presspassung erstellt wurden.

Unteilbare Komponenten weisen folgende Merkmale auf:

1. Um die Baugruppe zu trennen, müssen eine oder mehrere Komponenten physisch beschädigt werden.
2. In reinen Bauteil-Stücklisten wird die unteilbare Baugruppe als Bauteil behandelt.
3. Eine oder mehrere untergeordnete Komponenten werden als Teil der übergeordneten Komponente angesehen und nicht separat angezeigt.

- **Gekauft:** Alle Bauteile, die nicht selbst gefertigt werden, werden als gekauftes Bauteil angelegt.

Gekaufte Bauteile weisen folgende Merkmale auf:

4. Die Komponente wird als einzelne Position der Bauteilliste angesehen, unabhängig davon, ob es sich um ein Bauteil oder eine Baugruppe handelt.
 5. Wenn es sich bei der gekauften Komponente um eine Baugruppe handelt, werden ihre untergeordneten Bauteile nicht in die Bauteilliste aufgenommen. Die untergeordneten Bauteile werden auch nicht bei Mengenberechnungen berücksichtigt.
 6. Normale untergeordnete Bauteile einer gekauften Baugruppe werden in die Stückliste einbezogen und nummeriert. Sie sind aber in reinen Bauteil-Stücklisten verborgen.
- **Phantom:** Um eine Vereinfachung des Konstruktionsprozesses zu erlangen, verwendet man die Einstellung Phantom. Die auf diese Art erstellten Bauteile sind im Entwurf vorhanden, sind jedoch keine eigenen Linienelemente in der Bauteilliste.

Phantom Objekte weisen folgende Merkmale auf:

7. Diese Objekte werden in der Bauteilliste ignoriert.
8. Sie werden nicht nummeriert und werden nicht bei einer Mengenberechnung berücksichtigt.
9. Die Anzahl der untergeordneten Komponente wird mit der Anzahl der Phantom-Komponente multipliziert.

Hinweis:

Wurde für eine übergeordnete Baugruppe die Bauteillistenstruktur auf normal festgesetzt und all ihre untergeordneten Bauteile besitzen den Typ Phantom oder Referenz, wird die übergeordnete Baugruppe in einer reinen Bauteil-Stückliste nicht angezeigt.

- **Referenz:** Wenn eine Komponente die Bauteillistenstruktur Referenz aufweist, werden die Komponenten und alle direkten sowie indirekten untergeordneten Elemente der Komponenten von der Bauteilliste so behandelt, als seien sie nicht vorhanden. Alle Komponenten, die Teil einer Referenzkomponente sind, werden von Mengen-, Massen- oder Volumenberechnungen ausgeschlossen, unabhängig von ihrem eigenen Bauteillistenstruktur-Wert. Referenzkomponenten werden darüber hinaus in Zeichnungsansichten auf spezielle Weise gehandhabt.

9.3 Freiheitsgradsymbol



Multifunktionsleiste: Register Ansicht > Gruppe Sichtbarkeit
Tastatur: Strg + Umschalt + E



Abb.: Freiheitsgradsymbol

Das Freiheitsgradsymbol zeigt die Translations- und Rotationsachsen in der Mitte des Symbols an.

Wurde eine Komponente fixiert der Baugruppe zugeordnet so kann die Position dieser Komponente nicht geändert werden und daher wird auch kein Freiheitsgradsymbol angezeigt.

Hinweis

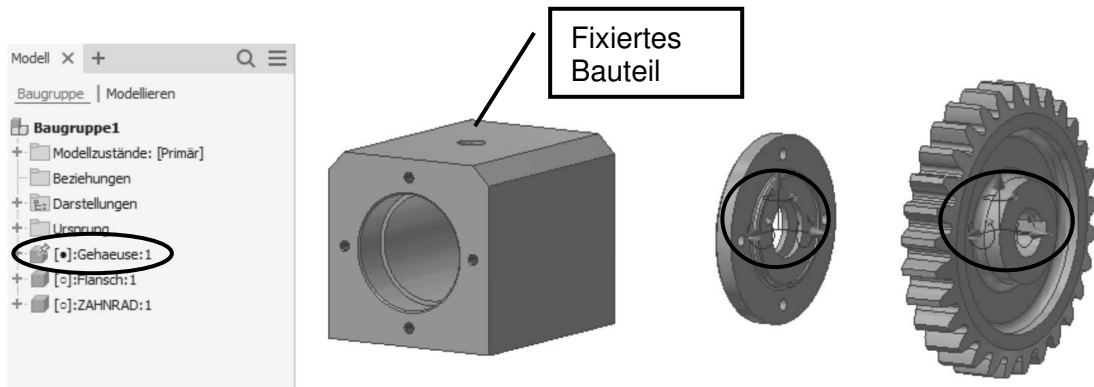
Sie können weitere Komponenten über einen Rechtsklick im Browser nachträglich über den Befehl **Fixiert** in der Baugruppe fixieren. Ebenso können Sie bei fixierten Komponenten die Fixierung deaktivieren.

Eine fixierte Komponente kann auch als Magnet verstanden werden, welcher die anderen Komponenten bei der Vergabe von Baugruppenabhängigkeiten an sich zieht.

Die Zuordnung der Komponenten in der richtigen Reihenfolge ist von großer Bedeutung. Diese Reihenfolge wirkt sich darauf aus, wie die Abhängigkeiten der Zusammenbaukonstruktion interpretiert werden.

Es ist hilfreich, dass die Teile in der Reihenfolge zugeordnet werden, wie sie später auch zusammengebaut werden sollen.

Hinweis

Die Reihenfolge der Bauteile und Baugruppen im Browser wird später automatisch für die Reihenfolge der Positionsnummern übernommen. Die Positionsnummern können später in der Zeichnungsableitung überschrieben werden.

Je mehr Baugruppenabhängigkeiten den Komponenten zugeordnet werden, umso weniger Freiheitsgrade bleiben erhalten. Dies wird über das Freiheitsgradsymbol angezeigt.

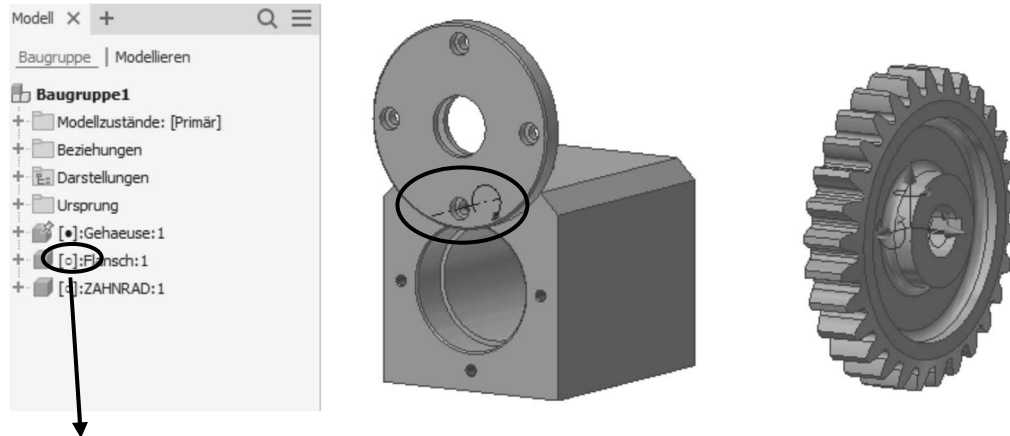

Wenn alle Abhängigkeiten vergeben wurden und somit kein Freiheitsgrad mehr existiert, wird das Freiheitsgradsymbol ausgeblendet. Des Weiteren wird dies im Browser mit dem Symbol  vor der Komponente angezeigt.

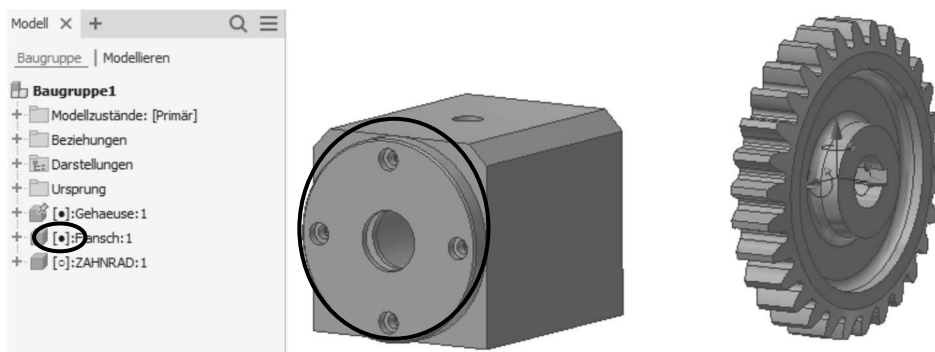

Folgende Symbole erhalten Sie im Browser zur Verfügung.

 **Vollständig bestimmt:** Ein schwarzer Punkt gibt an, dass alle Abhängigkeiten für die Komponente vergeben wurden.

 **Unterbestimmt:** Ein leerer Punkt zeigt an, dass nicht alle Abhängigkeiten für die Komponente vergeben wurden.

Hinweis

Bedenken Sie, dass dies eventuell gewollt ist, um eine Bewegungssimulation zu erstellen.

 **Unbekannt:** Der Bindestrich zeigt an, dass der Abhängigkeitsstatus der Komponente unbekannt ist. Dies geschieht zum Beispiel bei flexiblen Baugruppen.

Hinweis

Das Thema flexible Baugruppen wird im Handbuch sowie im Kurs **Inventor Aufbau** der **Mensch und Maschine Deutschland GmbH** behandelt.

Hinweis

Damit die Symbole im Browser angezeigt werden, müssen Sie diese eventuell zuerst aktivieren.

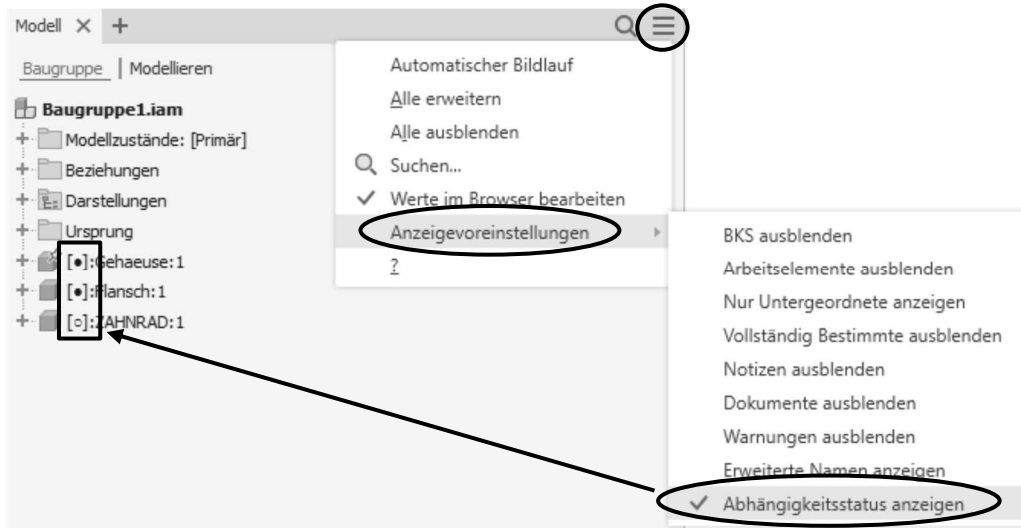

Wurde darüber hinaus der Schalter **Vollständig Bestimmte ausblenden** aktiviert, werden die Komponenten im Browser ausgeblendet, die keinen Freiheitsgrad mehr besitzen.

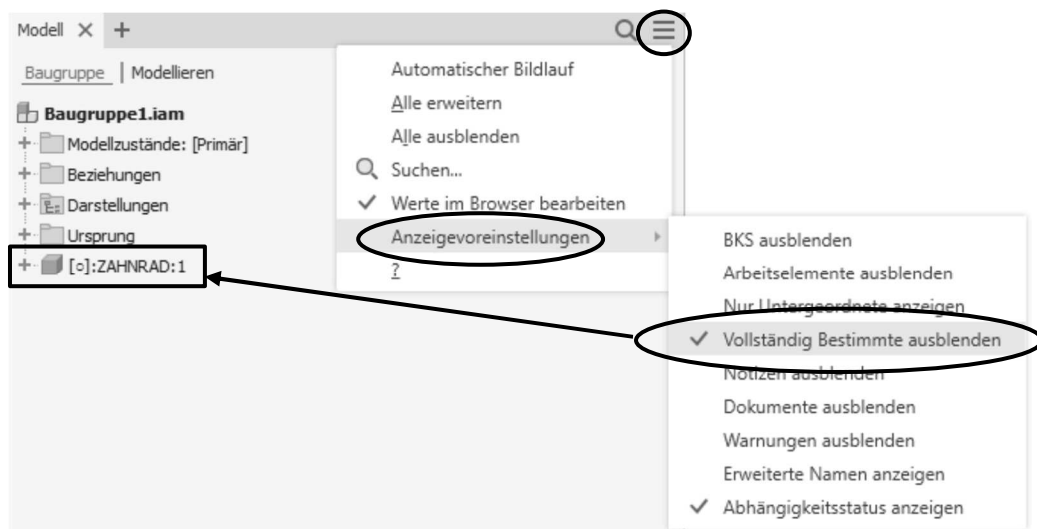

9.4 Baugruppenabhängigkeiten vergeben



Multifunktionsleiste: Register Zusammenfügen > Gruppe Beziehungen
Tastatur: C

Eine Baugruppen-Abhängigkeit im Zusammenbau definiert einen geometrischen Bezug oder eine Bedingung zwischen zwei Einzelteilen.

Nach dem Zuordnen der Bauteile in der Zusammenbaudatei besitzen diese sechs Freiheitsgrade, in denen sich Festkörper bewegen können. Diese werden am Bauteil angezeigt. Es handelt sich um drei Freiheitsgrade der Translation und drei der Rotation.

Um Abhängigkeiten zwischen den Bauteilen zu erstellen, stehen folgende Möglichkeiten zur Verfügung: **Passend**, **Winkel**, **Tangential**, **Einfügen**, **Drehung-Translation**, **Drehung**, **Übergang** und **Abhängigkeitssatz**.

Wenn der Cursor über Kanten, Flächen oder Punkte bewegt wird, werden diese ausgeleuchtet und können durch Anklicken ausgewählt werden.

Nachdem Sie zwei oder mehrere Bauteile eingefügt haben, erhalten Sie nach dem Befehlsaufruf folgende Dialogbox.



Abb.: Dialogbox **Abhängigkeit** Register **Baugruppe**

Folgende Möglichkeiten stehen bei allen Abhängigkeiten zur Verfügung:

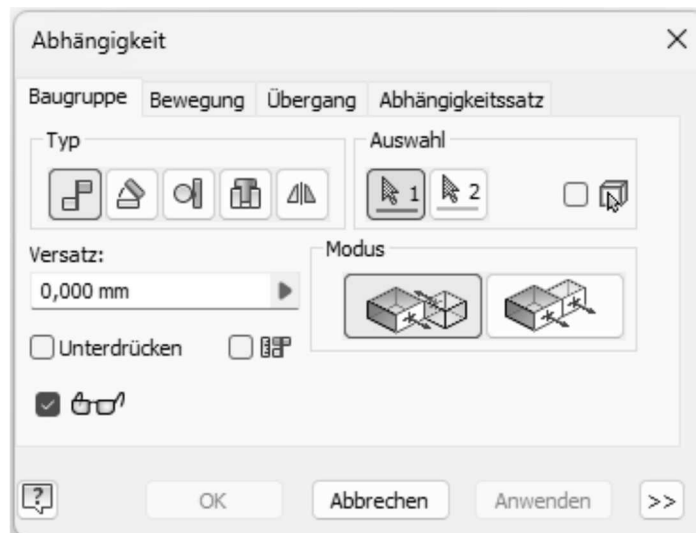

Im Bereich **Auswahl** können Sie über den Schalter 1 definieren, dass Sie der ersten Baueilkomponente eine Abhängigkeit vergeben wollen. Nachdem die erste Baueilkomponente ausgewählt wurde, wird sofort der Schalter 2 aktiviert, so dass Sie die zweite Baueilkomponente auswählen können.

Hinweis

Haben Sie versehentlich eine falsche Auswahl getroffen, müssen Sie den Befehl nicht abbrechen. Sie können durch Anklicken der Schalter 1 oder 2 eine erneute Auswahl angeben.

Wenn dieser Schalter aktiviert ist, müssen Sie zuerst das Bauteil auswählen, bevor Sie eine Abhängigkeit definieren können (Objekt vor Befehl).



Im Bereich **Versatz** können Sie einen Abstand zwischen den zwei Bauteilkomponenten definieren. Ist die Winkel-Abhängigkeit aktiv, können Sie hier den Winkel zwischen den Bauteilen definieren.

Wenn Sie den Schalter  aktivieren, wird eine Voransicht der Zusammenbauabhängigkeit im Grafikbereich bewirken.

Des Weiteren können Sie mit dem Schalter  bewirken, dass die Position der ausgewählten Bauteile beibehalten wird und deren Abstandswert in den Bereich **Versatz** übernommen wird. Diesen Schalter erhalten Sie nur bei den Abhängigkeiten **Passend**, **Fluchtend** und **Winkel** zur Verfügung.



Wurde der Schalter **Unterdrücken** aktiviert, bedeutet dies, dass die ausgewählte Abhängigkeit unterdrückt angelegt wird. Eine Vorschau ist hierbei nicht möglich. Um eine Unterdrückte Abhängigkeit zu aktivieren, können Sie diese im Browser auswählen und das Kontextmenü öffnen. Deaktivieren Sie dann den Schalter **Unterdrücken**.

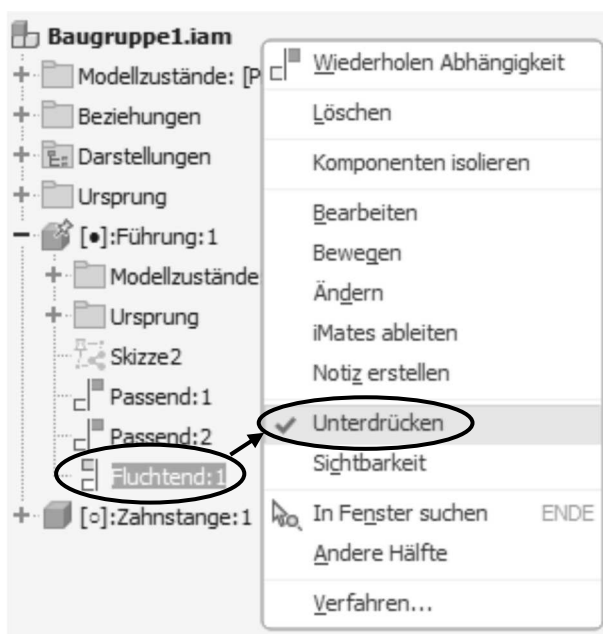

Über den Schalter  erhalten Sie folgende Erweiterung, in der Sie einen Namen sowie die Grenzwerte für die Abhängigkeit angeben können.

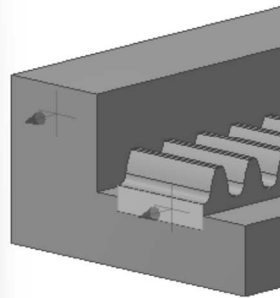
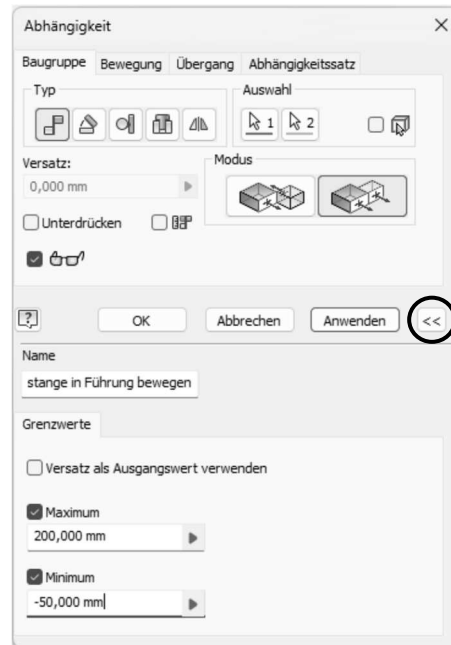

Verwenden Sie Grenzwerte von Abhängigkeiten zum Definieren des zulässigen Bewegungsbereichs für Komponenten, die per Drag & Drop verschoben oder gedreht werden. Sie können Werte für Maximum, Minimum und die Ausgangsposition angeben.

Nachdem die Abhängigkeit vergeben wurde, wird diese im Browser unter den entsprechenden Komponenten sowie unter dem Knotenpunkt **Beziehungen** mit dem angegebenen Namen und dem Symbol +/- für den Grenzwert angezeigt.



Im Browser werden die definierten Abhängigkeiten angezeigt und können hier nachträglich bearbeitet werden.

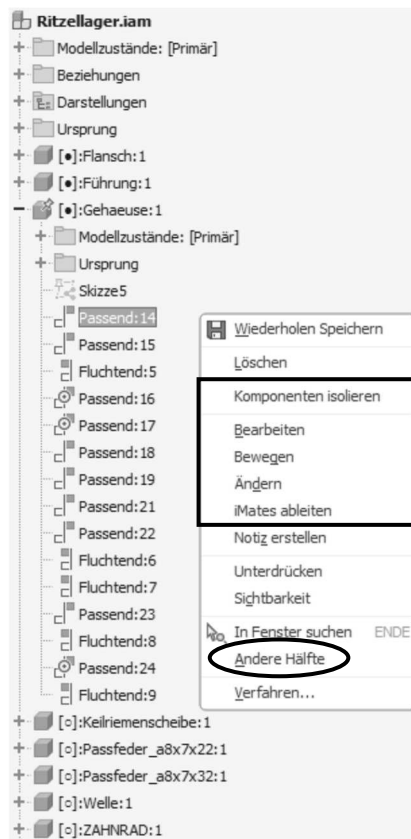

- **Komponenten isolieren:** Über diesen Befehl werden alle anderen Bauteile (Komponenten) ausgeblendet, die nicht von der ausgewählten Abhängigkeit betroffen sind.
- **Bearbeiten:** Über diesen Befehl gelangen Sie in die gleiche Dialogbox wie bei der Erstellung der Abhängigkeit. In dieser können Sie nun nachträglich alle Werte ändern.
- **Bewegen:** Dieser Befehl wird später in diesem Kapitel beschrieben. Dieser Befehl steht nicht bei allen Abhängigkeitstypen zur Verfügung.
- **Ändern:** Wurde dieser Befehl ausgewählt, können Sie nur Abstands- und Winkelwerte verändern.
- **iMates ableiten:** Dieser Befehl wird im Handbuch sowie im Kurs **Inventor Aufbau der Mensch und Maschine** Deutschland GmbH behandelt.
- **Andere Hälfte:** Über diesen Befehl wird die dazugehörige Abhängigkeit des anderen Bauteils angezeigt.

Tipp

- Wenn mehrere Bauteile übereinander liegen wird beim Anklicken immer die erste Fläche des ersten Bauteils ausgewählt. Wenn gewollt ist ein darunterliegendes Bauteil zu wählen, positionieren Sie den Cursor an der Stelle, an der die Bauteile übereinanderliegen. Nach circa 2-3 Sekunden erhalten Sie folgende Symbolik. Über die Auswahlliste können Sie nun gezielt eine Fläche oder Kante eines anderen Bauteils auswählen.

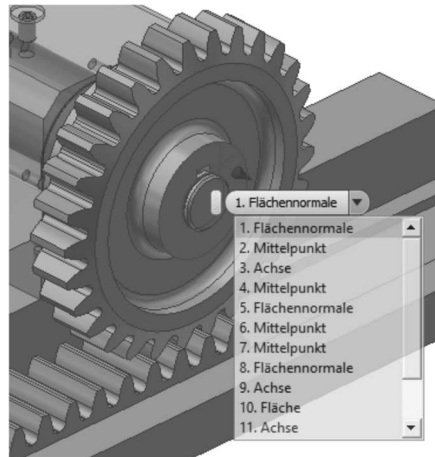

- Wenn Sie über eine Abhängigkeit eine Kante selektieren (nicht anklicken) erhalten Sie nach kurzer Wartezeit folgendes Auswahlmenü zur Verfügung gestellt, um weitere Punkte an der Kante zu selektieren. Ebenfalls können Sie auch eine Fläche selektieren.

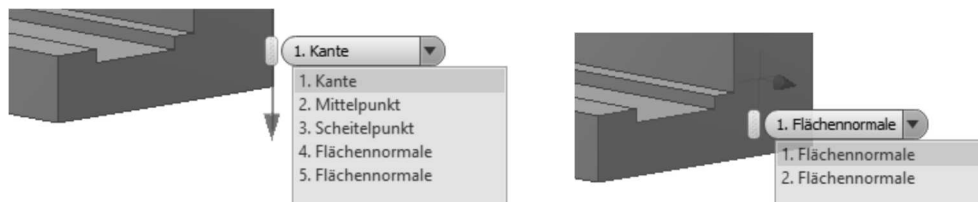

Um die Wartezeit auf das Auswahlmenü zu verkürzen, können Sie nach Selektion einer Kante / Fläche über das Kontextmenü und dem Befehl **Andere auswählen...** das Auswahlmenü selbständig öffnen.

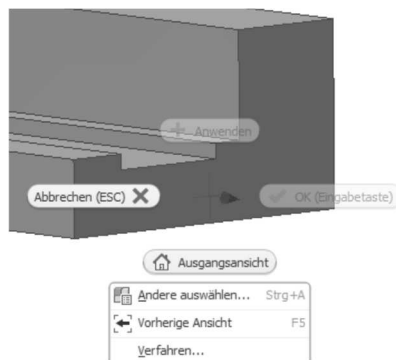

- Falls Sie Probleme bei der Auswahl von Flächen, Kanten oder Punkten haben, können Sie die Auswahltoleranz verändern.

Gehen Sie in die Registerkarte **Extras** und starten den Befehl **Anwendungsoptionen**.

Wechseln Sie in das Register **Allgemein**.

Danach ändern Sie den Wert der Auswahltoleranz. Nach der Installation ist der Wert 7 gesetzt. Mögliche Werte können von 1-30 angegeben werden. Niedrige Werte vereinfachen die Auswahl der Flächen und höhere Werte vereinfachen die Auswahl der Kanten und Punkte.

Wenn Sie neue Abhängigkeiten vergeben, die mit anderen Abhängigkeiten im Widerspruch sind, erhalten Sie automatisch folgende Dialogbox angezeigt.





Abb.: Dialogbox **Abhängigkeit/bearbeiten**

Hierbei können Sie über den Eintrag **Beziehung analysieren** folgende Dialogbox aufrufen, in der Sie die Abhängigkeiten aufgelistet bekommen. Hierbei werden die widersprüchlichen Abhängigkeiten fett markiert. Diese können dann über die Schalter

 bearbeitet werden. Im unteren Bereich der Dialogbox befinden sich noch weitere Schalter, über die Sie die Liste filtern können.

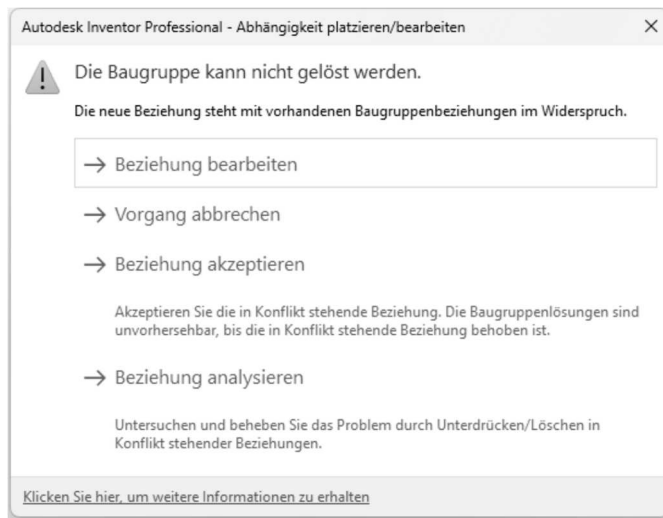



Abb.: Dialogbox **Beziehungskonflikt-Analyse**

Wenn Sie eine widersprüchliche Abhängigkeit (Beziehung) akzeptiert haben, wird dies im Browser über das Symbol  angezeigt. Wenn Sie die Abhängigkeit auswählen, können Sie über einen Rechtsklick das Kontextmenü aufrufen und über den Befehl **Ana-lysieren** die zuvor beschriebene Dialogbox erneut aufrufen.

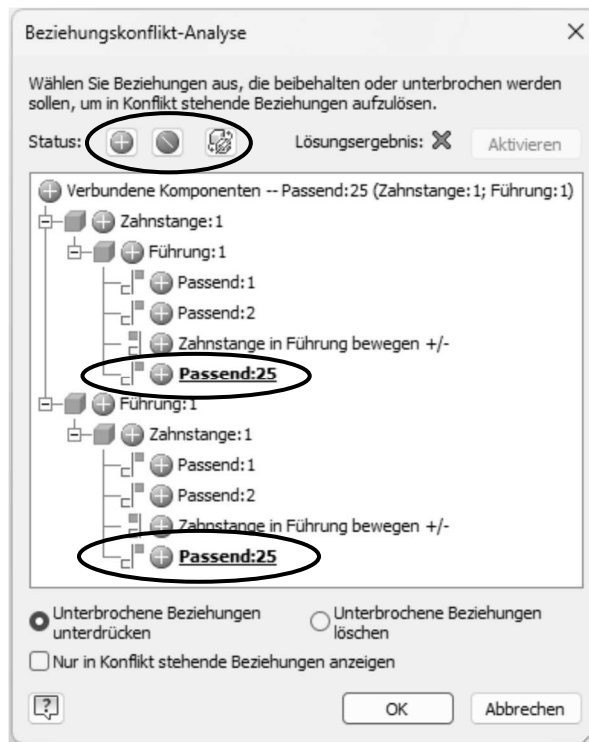

9.4.1 Abhängigkeit Passend

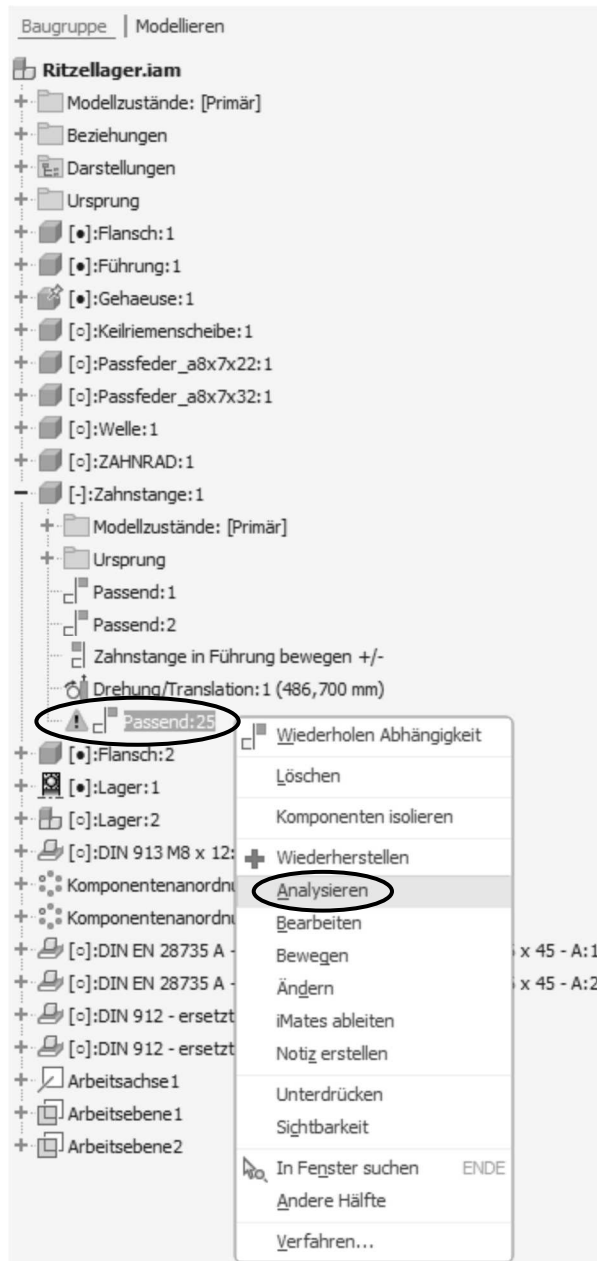

Abb.: Dialogbox **Abhängigkeit** Register **Baugruppe** Modus **Passend**

Diese Abhängigkeit bewirkt, dass ein Punkt, eine Kante/Achse oder eine Ebene eines Bauteils mit einem Punkt, einer Kante/Achse oder einer Ebene eines zweiten Bauteils zusammenfallen. Hierbei werden Flächen koplanar und Kanten kollinear ausgerichtet.

Nach dem Befehlsaufruf wird zunächst die Fläche des ersten Bauteils gezielt ausgewählt. Das selektierte Objekt wird ausgeleuchtet und die Abhängigkeitsgeometrie wird angezeigt. Danach wählen Sie die zweite Fläche aus. Um folgendes Beispiel zu realisieren, müssen Sie zweimal die Abhängigkeit **Passend** anwenden.

Hinweis

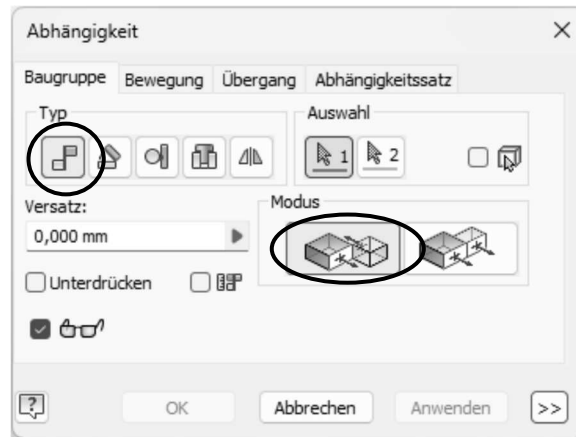
Bei dieser Abhängigkeit können Flächen, Kanten, Achsen und Punkte ausgewählt werden.

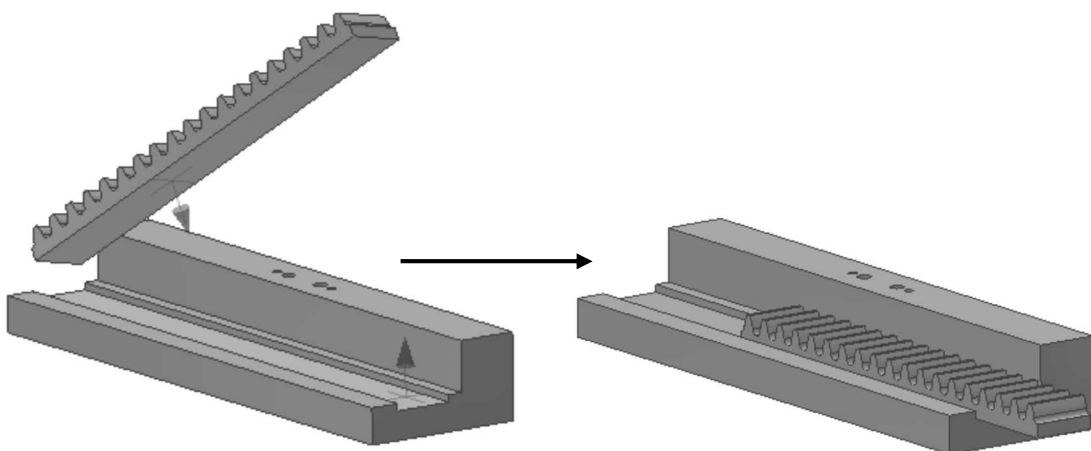

Hinweis

Wurden bei der Abhängigkeit **Passend** zwei Achsen ausgewählt erhalten Sie folgende Möglichkeiten zur Verfügung.

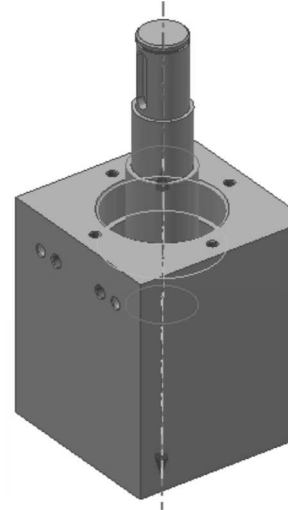
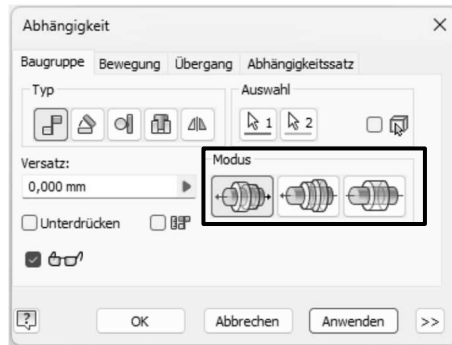

Modus Entgegengesetzt

Es wird die Passungsrichtung der ersten ausgewählten Komponente umgekehrt, sodass die Achsenrichtungen entgegengesetzt liegen.



Modus Ausgerichtet

Es werden die Komponentenachsen an der Passungsrichtung der ersten ausgewählten Komponente ausgerichtet.



Modus Nicht Ausgerichtet

Es wird eine nicht ausgerichtete Achsenabhängigkeit auf der nächstliegenden Achse erstellt.

9.4.2 Abhängigkeit Fluchtend



Abb.: Dialogbox **Abhängigkeit** Register **Baugruppe** Modus **Fluchtend**

Mit der Abhängigkeit **Fluchtend** werden zwei Einzelteile koplanar platziert.

Diese Abhängigkeit bewirkt, dass eine Ebene eines Einzelteils und eine Ebene eines zweiten Einzelteils koplanar sind.

Hinweis

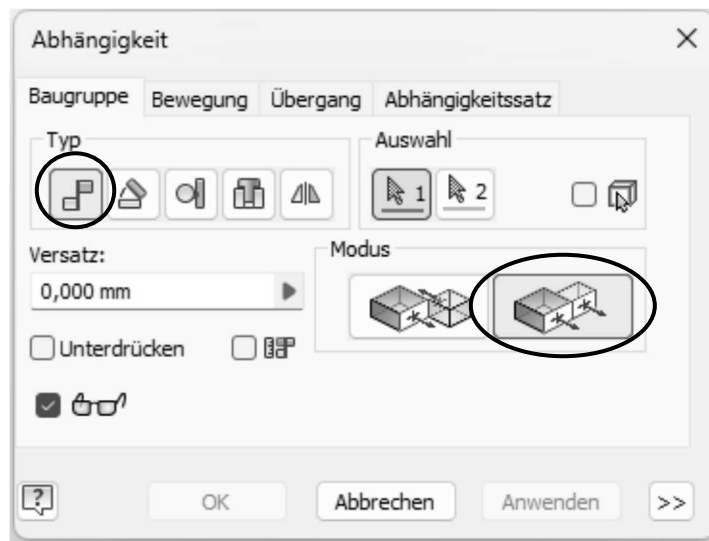
Bei dieser Abhängigkeit können nur Flächen ausgewählt werden.

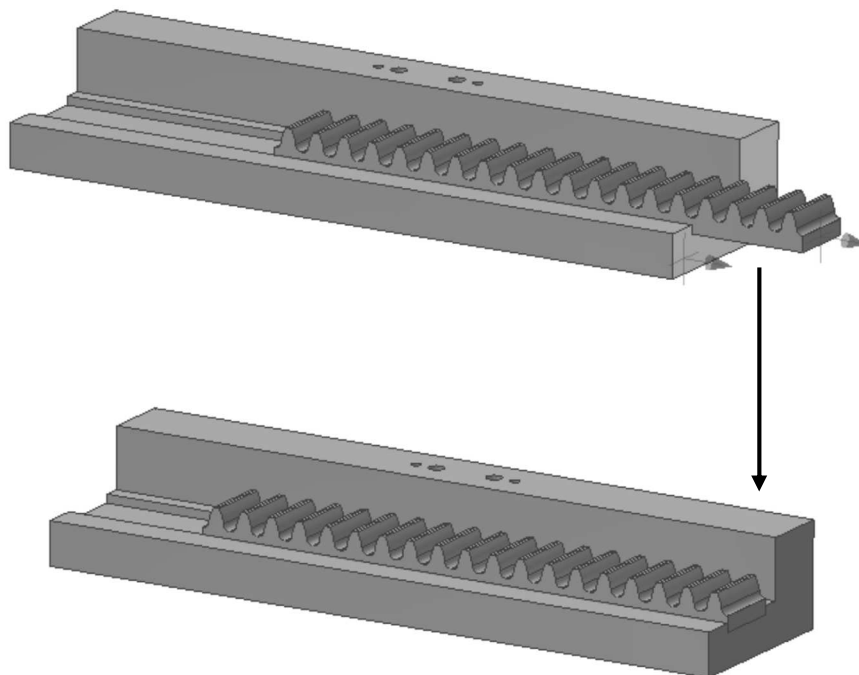

9.4.3 Abhängigkeit Einfügen



Abb.: Dialogbox **Abhängigkeit** Register **Baugruppe**
Modus **Einfügen entgegengesetzt**

Erstellt eine Abhängigkeit, damit zwei Kreiskanten denselben Mittelpunkt haben und ihre Flächen passend sind. Im Bereich **Modus** stehen die Einstellungen **Ausgerichtet** und **Entgegengesetzt** zur Auswahl.

Diese Abhängigkeit dient zum Positionieren von Rotationsteilen wie Schrauben, Bohrungen und anderen zylindrischen Teilen.

Zunächst wird die Kreiskante des ersten Bauteils gezielt ausgewählt. Das selektierte Objekt wird ausgeleuchtet und die Abhängigkeitsgeometrie wird angezeigt. Danach wählen Sie die zweite Kreiskante aus.

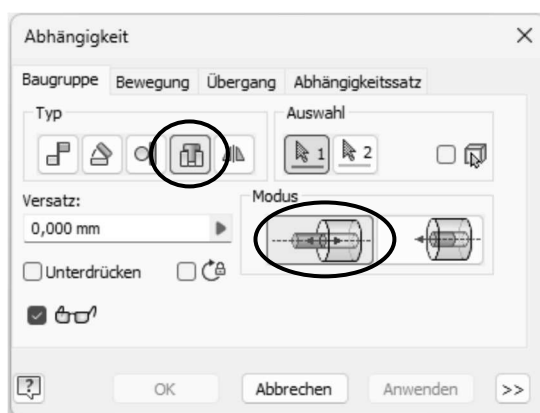
Hinweis

Bei dieser Abhängigkeit können Kreise und Kreisbögen ausgewählt werden. **Aber Vorsicht! Wenn an den ausgewählten Kreisen oder Kreisbögen nachträglich Änderungen vorgenommen werden, kann die Abhängigkeit Einfügen nicht mehr berechnet werden und Sie erhalten eine Fehlermeldung.**

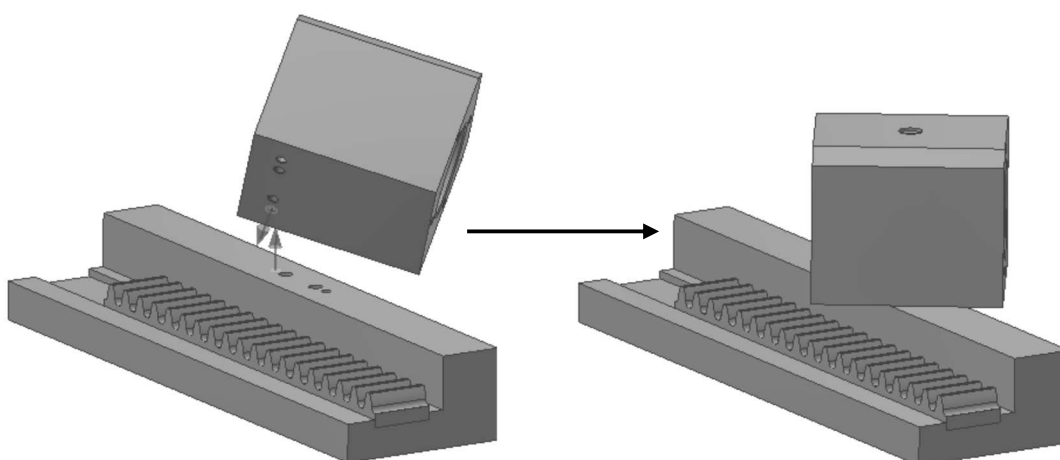

Hinweis

Wurde die Abhängigkeit **Einfügen** dazu verwendet, um eine Schraube in einer Bohrung zu positionieren ist danach der Rotationsfreiheitsgrad noch nicht vergeben, sodass die Schraube noch drehbar ist. Wenn dies nicht erwünscht ist, können Sie bei der Vergabe

der Abhängigkeit **Einfügen** den Schalter  **Drehung sperren** setzen. Wenn sie vergessen haben den Schalter zu setzen, können Sie die Abhängigkeit im Browser auswählen und über das Kontextmenü mit dem Eintrag **Drehung sperren** die Drehung nachträglich sperren.

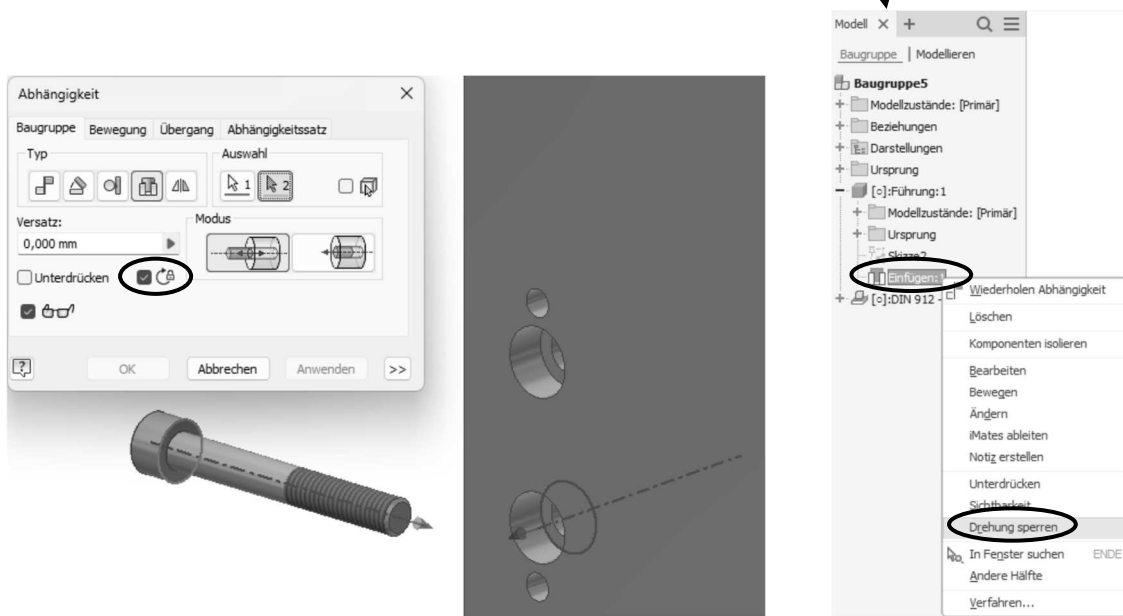

Im Browser wird dies dann durch ein Gesperrt-Symbol angezeigt.

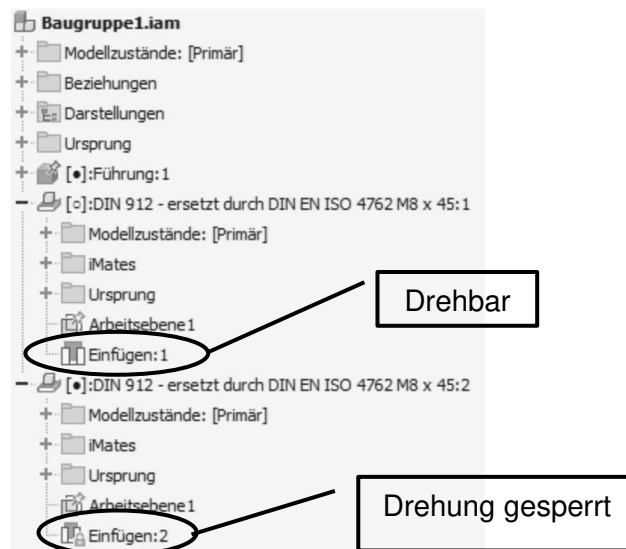

9.4.4 Abhängigkeit Winkel



Abb.: Dialogbox **Abhängigkeit** Register **Baugruppe**
Modus **Gerichteter Winkel**

Mit der Abhängigkeit **Winkel** kann zwischen zwei Ebenen ein Winkel bestimmt werden. Im Bereich **Modus** stehen die Einstellungen **Gerichteter**-, **Ungeleiteter Winkel** und **Expliziter Referenzvektor** zur Auswahl.

Diese Abhängigkeit bewirkt, dass eine Ebene eines Bauteils und eine Ebene eines zweiten Bauteils unter einem bestimmten Winkel zueinanderstehen.

Hinweis

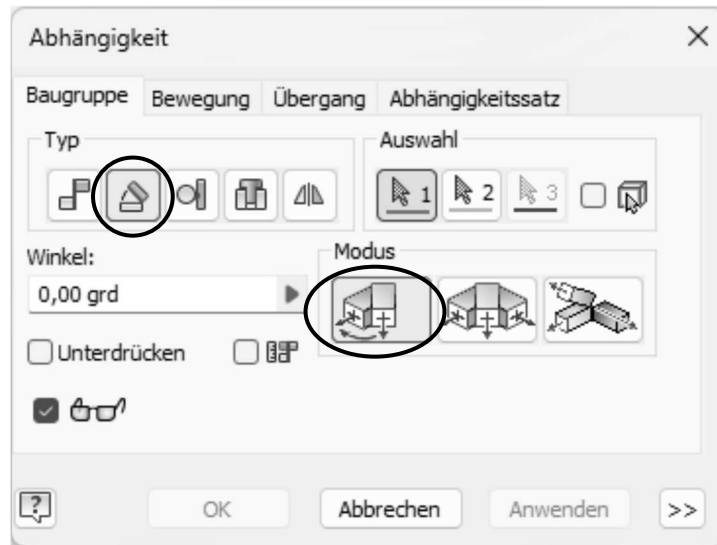
Bei dieser Abhängigkeit können Flächen und Kanten ausgewählt werden.

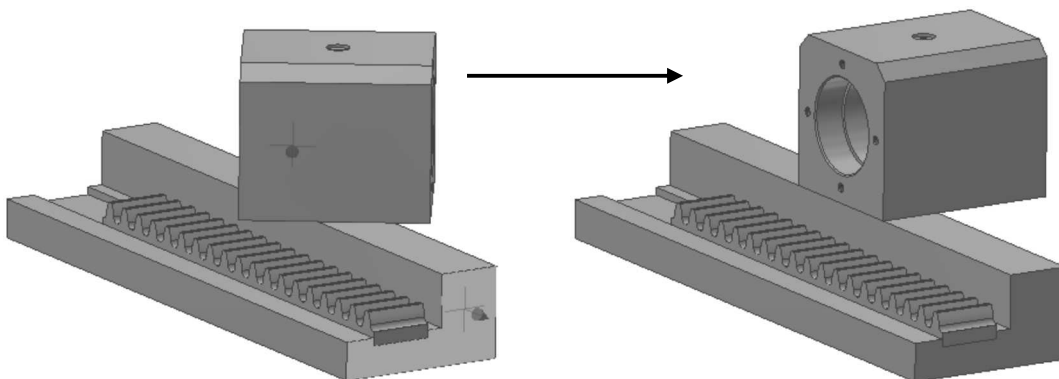

9.4.5 Abhängigkeit Tangential



Abb.: Dialogbox **Abhängigkeit** Register **Baugruppe**
Modus **Tangential Außerhalb**

Über die Abhängigkeit **Tangential** können zwei zylindrische Flächen oder eine zylindrische und eine planare Fläche zueinander tangential ausgerichtet werden. Hierbei gibt es die beiden Möglichkeiten, dass die zylindrischen Flächen innerhalb oder außerhalb liegen. Im Bereich **Modus** stehen die Einstellungen **Innerhalb** und **Außerhalb** zur Auswahl.

Bei der Abhängigkeit **Tangential** können auch Spline basierende Konturen ausgewählt werden.

Im folgenden Beispiel wurde eine zylindrische und planare Fläche außerhalb tangential angelegt.

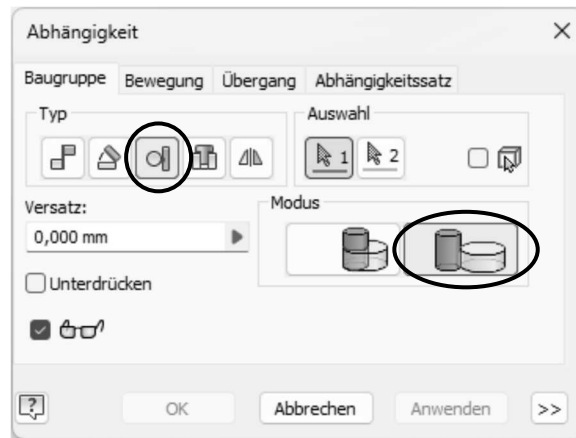
Hinweis

Bei dieser Abhängigkeit können Flächen und Kanten ausgewählt werden.

